

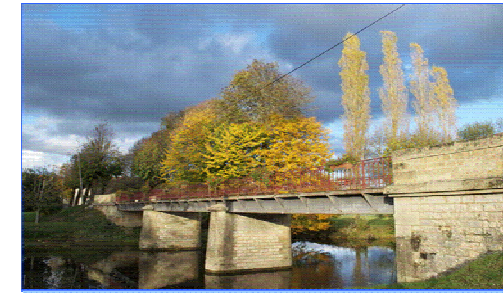

St Martial d'Albarède



LE MAIRE,

Sent Marçau d'Aubareda

LES CONSEILLERS MUNICIPAUX

ET LES EMPLOYÉS MUNICIPAUX



VOUS SOUHAITENT DE BONNES VACANCES



2013



Bulletin Municipal
Juin



Le Mot du Maire	3
Etat des lieux.....	4
Année 2008.....	5
Année 2009.....	6
Année 2010.....	7
Année 2011.....	8 - 9
Année 2012.....	10 - 13
Bilan - Remerciements.....	14
Travaux en cours de réalisation.....	15



Année 2013

Aujourd'hui, le Conseil Municipal s'attache à améliorer l'attractivité de son bourg ancien par un projet d'aménagement. Ces travaux viennent en complément de ceux déjà réalisés, puisque la liaison du centre bourg se fait par la Route Départementale n° 705. Nous poursuivrons l'amélioration de la sécurité, le fleurissement et la mise en valeur des espaces naturels.

Travaux programmés pour 2013

Création d'un hangar communal pour le matériel (en régie)

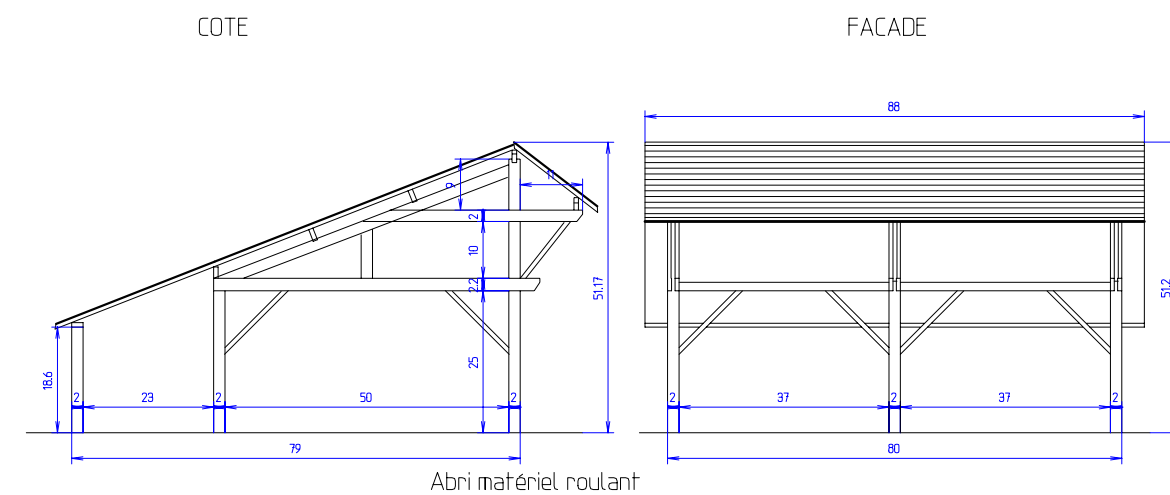

Abri matériel roulant

Mairie de Saint Martial d'Albarède

Echelle : 1/100

Déplacement du monument aux morts sur la place de la Maire	5 846 €
Rénovation complète de 2 pièces du Multiple Rural « Grillon »	13 785 €
Réfection de la charpente et couverture des dépendances Bardet	52 770 €
Remplacement des ouvrants du logement 2 Bardet	2 980 €
Réfection de la route de La Gondie du Pont des Farges à la R.D. 76	
Enfouissement des réseaux électrique, téléphonique, réfection de l'éclairage public dans le bourg quartier des ruelles et sur La R.D. N° 705 du monument aux morts à la ferme de Madame Labarre	
Réaménagement du centre bourg quartier des ruelles	
Création d'un columbarium au cimetière	

Investissement 2008-2012 1 002 716 €

AIDES:

Etat

2008 :
2009 : 2454 €
2010 : 8 367 €
2011 : 27 985 €
2012 :

Total

Département

2008 : 8704 €
2009 : 7 393 €
2010 : 15 372 €
2011 : 56 816 €
2012 :

Total

Total **127 091 €** soit 17 % de l'investissement total

Au cours du mandat deux emprunts ont été souscrits pour un montant de :

43 002 € auprès du SDE 24 au taux de 0% d'une durée de 10 ans pour la tranche N° 2 de l'éclairage public sur la R.D. 705

35 000 € auprès de la Caisse d'épargne au taux de 3,33 % d'une durée de 5 ans pour la tranche N° 6 de l'assainissement

Collectif (quartier logement Bardet)

Nous adressons tous nos remerciements pour leurs aides à :

- Monsieur **Bernard CAZEAU** Sénateur, Président du Conseil Général
- Monsieur **le Préfet de la Dordogne**
- Monsieur **Rémy BERNIER** pour lequel j'ai une pensée particulièrement émue
- Madame **Annie SEDAN** notre Conseillère Générale
- Madame **Colette LANGLADE** Députée
- Monsieur **Claude BERIT-DEBAT** Sénateur
- **Au personnel communal pour son implication**

LE MOT DU MAIRE



Mes chers concitoyens

Avant la fin du mandat que vous nous avez confié, j'ai souhaité avec l'équipe municipale que le dossier de ce Bulletin soit consacré à notre bilan depuis 2008.

Vous y trouverez l'essentiel de nos réalisations, correspondant à nos engagements.

Malgré les difficultés, les délais souvent trop longs, nous sommes restés déterminés dans nos projets et les résultats sont là.

Dans un contexte en effet difficile pour les collectivités locales : réorganisations, réformes, budget en baisse, de gros travaux d'équipements publics ont tout de même été réalisés.

2013 ne verra pas forcément une pause dans nos investissements puisque de gros travaux sont engagés avec le réaménagement du centre bourg quartiers des ruelles, la réfection de la route de La Gondie permettant là encore des subventions de nos partenaires.

Le budget 2013 est rigoureux, d'autant plus que les taux des taxes communales n'ont subies aucune augmentation durant notre mandat.

C'était le souhait de vos élus, et ce, grâce aux subventions de nos partenaires : Etat et Département, qui sont restées pratiquement au niveau annoncé, ce qui ne sera peut-être plus le cas dans les années à venir.

Sincèrement,

Michel DUPUY

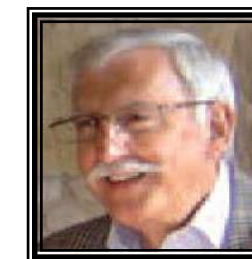

La population de Saint Martial a progressée pour atteindre 495 habitants au 1^{er} janvier 2013, nous souhaitons la bienvenue aux nouveaux Albarédiens

St Martial d'Albarède



Mairie

18.11.2008



Salle des Fêtes

03.04.2008



Préau

08.04.2008



Atelier Municipal

11.04.2008



Gare du Tacot



Lavoir

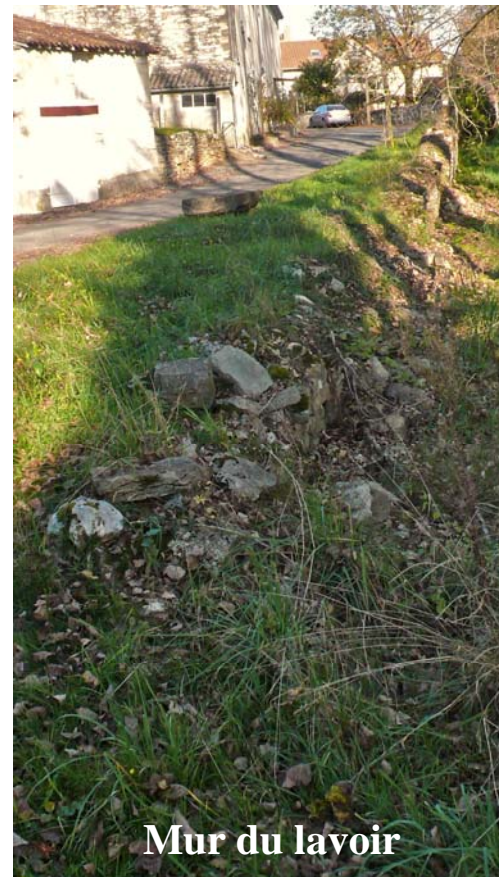

Mur du lavoir

b) Dans la salle du conseil, pour des raisons de vétusté et de sécurité le mode de chauffage a été remplacé par un chauffage électrique de type rayonnant.
Par ailleurs un système de régulation dans la salle des associations a été mis en place 3 556 €



c) le remplacement des ouvrants de la Mairie et des salles de réunion et des associations



Total bâtiments: 133 541 €

d) Acquisition d'un véhicule d'occasion avec benne 4 000 €



Total acquisition de matériel 4000 €

Publication :

a) Participation à la publication de l'ouvrage Saint Martial d'Albarède village du pays d'Excideuil en haut Périgord de Monsieur Francis A.BODARD. 4 283€



L'Histoire de Saint Martial d'Albarède a reçu le Prix du Conseil Général correspondant au 1^{er} prix du concours Clochers d'or 2012.

Investissement 2012: 211 097 €

LES ACQUISITIONS ET LES TRAVAUX D'INVESTISSEMENT REALISES

c) Acquisition de panneaux de signalisation (lieux dits, direction) €

d) Acquisition de plaques de rues €

Total voirie: 69 356 €

Bâtiments Communaux :

a) Amélioration des bâtiments communaux 129 985 €

Pendant



Après



LES ACQUISITIONS ET LES TRAVAUX D'INVESTISSEMENT REALISES

Année 2008 :

Voirie :

Profilage plus revêtement bicouches

Réfection de la route de Liairou sur 600 ml + parking du Palou.	22 508 €
Réfection de la route de La Gondie vers ST Pantaly sur 350 ml	8 288 €
Réfection de la route VC N°3 Sarconnat	8 216 €
Elagage place de la mairie et route des Farges	3 588 €
2 ^{ème} tranche éclairage public RD N° 705	43 200 €

Total : 85 800 €

Matériel divers :

Jeux, groupes électrogènes, nettoyeur, tondeuse, débroussailleuses 6 781 €



Total : 6 781 €

Travaux effectués à notre demande par le SDE 24

Travaux de renforcement et d'enfouissement de réseaux sur la RD 705 avec la création de deux postes de transformation (Gendarmerie et La Rebière) Coût des travaux : 214 473 €
(réseau téléphonique à la charge de la commune)
(2^{ème} tranche d'éclairage public sur la RD N° 705)

5 694 €

43 002 €

Total 48 696 €



Investissement 2008

141 277 €

LES ACQUISITIONS ET LES TRAVAUX D'INVESTISSEMENT REALISES

Année 2009

Voirie :

Carrefour du bois de Leyraudie aménagement de sécurité sur la R.D. 76 avec le déplacement des voies communales N° 8 et N° 21 ayant nécessité l'acquisition de terrain:

Acquisition d'une parcelle de 6960 m² à Monsieur Petit pour 4 000 €

Travaux 60 290 €

Remerciements à Messieurs Tallet et Méry pour leur cession de terrain à titre gracieux

Avant Pendant Après



Réfection de la VC N° 28 le COMBILLOU sur 400 ml

Réfection de la VC N° 29 le PRUNIER sur 160 ml

Réfection VC N° 4 les Farges + le Maine, la Gondie

40 507 €

Total 104 797 €

Bâtiments communaux :

Maison Bardet logement N° 3

51 754 €

Maison David

10 682 €

Total 62 436 €

Assainissement :

Schéma communal d'assainissement + plan d'épandage

4 628 €

Extension tranche N° 5 route du cimetière

19 441 €

Total 24 069 €

Divers :

Informatisation et cartographie du cimetière (en régie)

0 €



Création d'un règlement intérieur pour le cimetière

0 €

Matériel, logiciels, tables et chaises

6 781 €

Total 6 781 €

Investissement 2009 : 198 083 €

LES ACQUISITIONS ET LES TRAVAUX D'INVESTISSEMENT REALISES

f) Acquisition d'une lame de déneigement

4 784 €



g) Acquisition d'une épareuse Lagarde (livraison août)

23 322 €



Aménagement d'un espace de détente et de loisirs :

a) Acquisition d'une parcelle de terrain de 850 m² à l'arrière de la salle des fêtes à M. et Mme Bardet plus les frais de notaire

4 880 €



b) Création d'un espace de détente avec aire de jeux pour les enfants et WC à l'arrière de la salle des fêtes réalisé par les employés communaux

5 065 €

LES ACQUISITIONS ET LES TRAVAUX D'INVESTISSEMENT REALISES

Année 2012

Voirie :

- a) Acquisition d'un terrain au Grand Vignaud de 998 m² à 5 €/m² à M. et Mme Bardet plus les frais de notaire 723 € 5 713 €
- b) Création d'une raquette de retournement après acquisition de terrain au Grand Vignaud 12 000 €



- c) Élagage en bordure des routes communales 5 970 €
- d) Renforcement et enfouissement à notre demande des réseaux électrique et téléphonique par le SDE au Grand Vignaud (réseau téléphonique à la charge de la commune) 7 622 €



- e) A notre demande, et grâce à l'aide de notre Conseillère Générale Annie SEDAN, une opération locale de sécurité a été réalisée et financée par Conseil Général sur la RD 705 à la hauteur des Établissements MOUTON (anciens Ets Durban) pour un coût de 9 210 €



LES ACQUISITIONS ET LES TRAVAUX D'INVESTISSEMENT REALISES

Année 2010

Voirie :

- a) Réfection de la VC N° 8 du Bost Noir sur 740 ml 15 422 €
- b) Dés envasement du pont et création de deux plates formes pour les pompiers. 5 645 €
- c) Acquisition de panneaux de signalisation 2 970 €
- d) Acquisition d'une tondeuse autoportée, d'une balayeuse et d'une tondeuse 10 569 €



- e) Plateforme pompiers les Farges 2 576 €

Total 37 182 €

Bâtiments communaux :

- a) Logement des fours à chaux 13 305 €



- b) Atelier municipal (en régie) 1 365 €



Total 14 670 €

Divers :

- Création d'un site Internet Total 300 €

Investissement 2010 : 52 152 €

Année 2011

Voirie :

- a) Aménagement sécuritaire RD N° 705 au monument aux morts + Parking 46 542 €
- b) Création d'une zone 30 km/h 12 821 €
- c) 3^{ème} tranche éclairage public RD N° 705 €

Pendant

Après

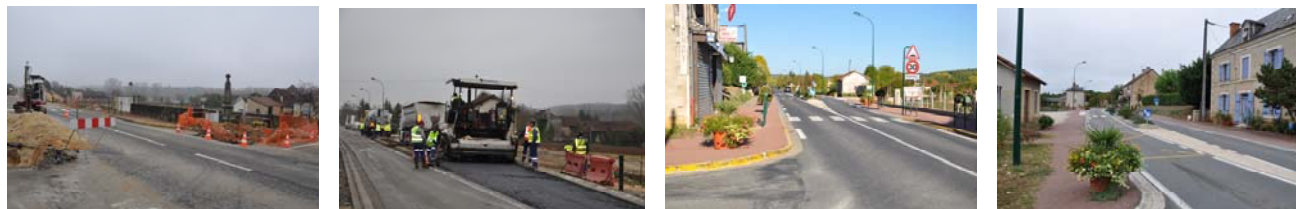

- d) Travaux d'étanchéité sur le pont 24 140 €

Pendant

Après



- e) Travaux de réfection de la route à l'arrière de la mairie sur 60 ml, sur la route du Cimetière sur 380 ml, sur la route sur 180 ml aux Farges et au Carrefour de la Croix 25 098 €

Total : 108 601 €

Bâtiments communaux :

Petit patrimoine

- a) Gare du tacot remise en état (en régie) €
- b) Lavoir 3 573 €



Mairie, Salle des fêtes et Place de la mairie

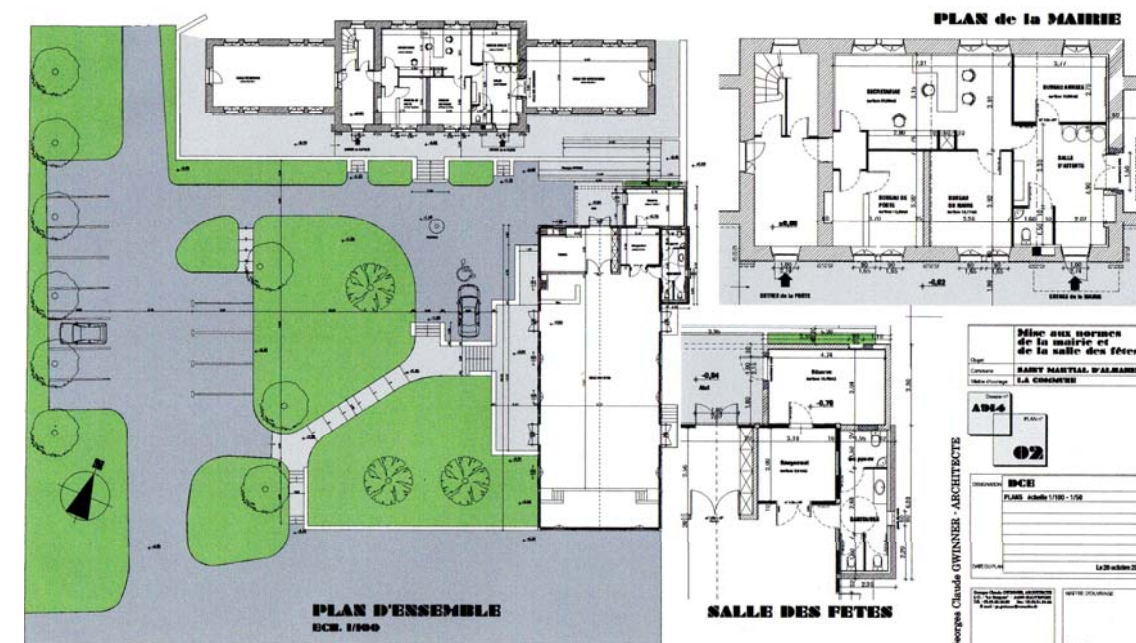

- a) Accès handicapés 232 843 €

Avant

Après

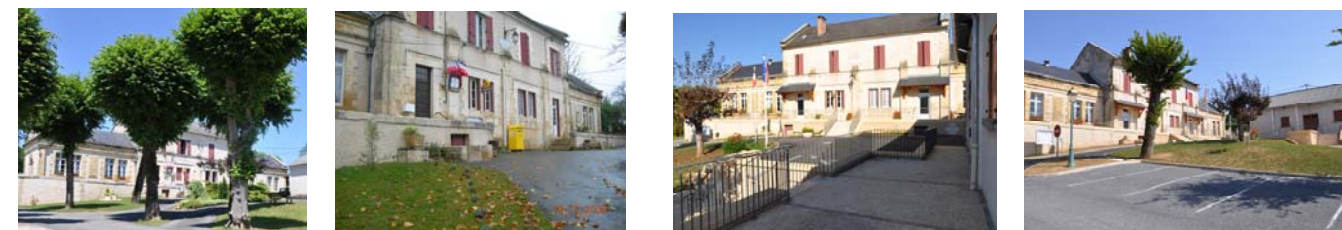

- c) Éclairage public €

Total : 240 341 €

Assainissement :

- Extension tranche N° 6 logements Bardet 40 943 €
- Travaux annexes (Plate forme, talus, maîtrise d'œuvre, EDF, eau) 10 222 €
- Total: 51 165 €**



Investissement 2011 : 400 107 €